



| Обозначение (номер)<br>характерной точки | Перечень координат характерных точек в системе координат,<br>используемой для ведения Единого государственного реестра<br>недвижимости |     |
|--|--|-----|
|  | X  | Y   |
|  | ---  | --- |

Реквизиты проекта планировки территории и (или) проекта межевания территории в случае, если земельный участок расположен в границах территории, в отношении которой утверждены проект планировки территории и (или) проект межевания территории

Постановление администрации Артемовского городского округа от 19.08.2019 № 1588-па «Об утверждении документации по проекту планировки и проекту межевания территории земельного участка с кадастровым номером 25:27:030102:1495, расположенного по адресу: Приморский край, г. Артем, ул. Портовая, 15, обществу с ограниченной ответственностью с иностранными инвестициями «Новая Эра».

(указывается в случае, если земельный участок расположен в границах территории в отношении которой утверждены проект планировки территории и (или) проект межевания территории)

Градостроительный план подготовлен Белоноговой А. О., специалистом муниципального бюджетного учреждения «Архитектура и градостроительство Артемовского городского округа»

(ф.и.о., должность уполномоченного лица, наименование органа)

М.П.

(при наличии)



(подпись)

Белоногова А. О.

(расшифровка подписи)

Градостроительный план земельного участка

№ RU 25302000-000000000000006667

Фрагмент карты зон с особыми условиями использования территории

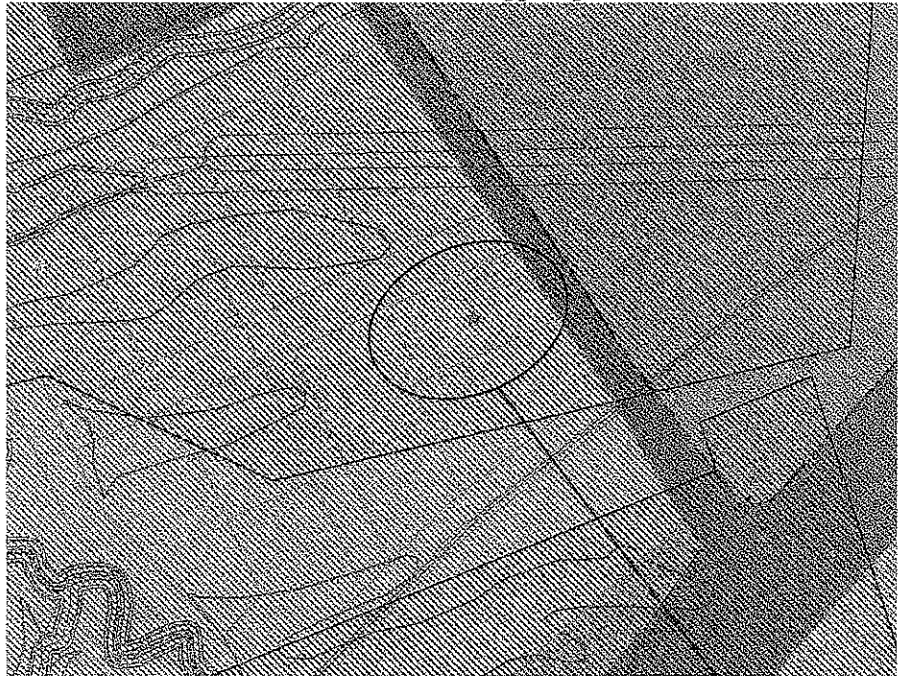
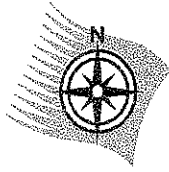

Ситуационный план участка

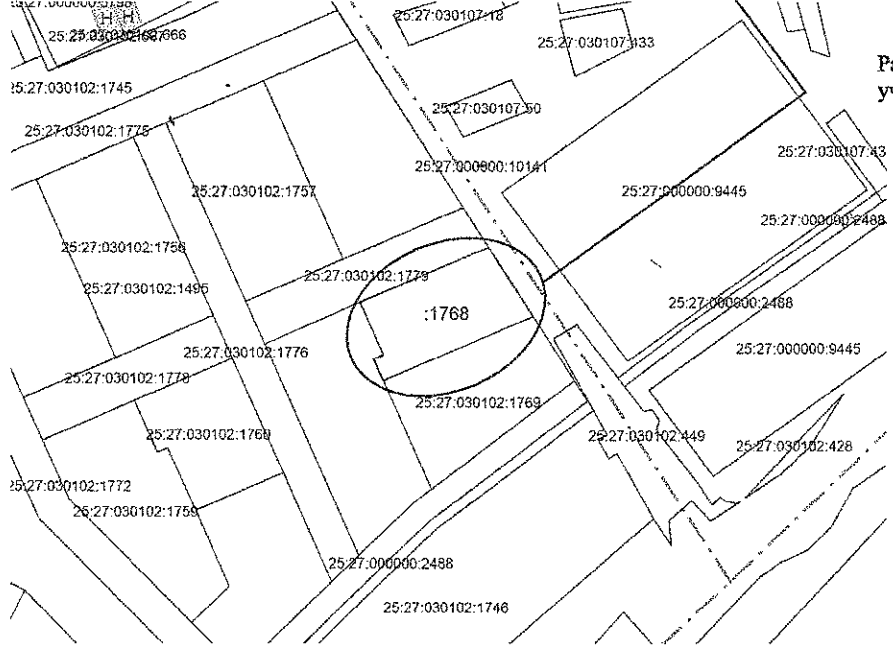

Рассматриваемый участок

Условные обозначения приложение 1

|                              |         |             |       |      |  |      |        |
|------------------------------|---------|-------------|-------|------|--|------|--------|
|                              |         |             |       |      | Земельный участок, местоположение которого установлено по адресу: Приморский край, г. Артем, в районе ул. Портовая, 15 |      |        |
| Изм.                         | Код уч. | Лист № док. | Погн. | Дата | Стация   | Лист | Листов |
|                              |         |             |       |      |  | 1    | 2      |
| Зам. директора Хорошун А. О. |         |             |       |      | Муниципальное бюджетное учреждение "Архитектура и градостроительство Артемовского городского округа"                   |      |        |
| Исполнил Белоногова А. О.    |         |             |       |      |  |      |        |

Градостроительный план земельного участка

№ RU 25302000-000000000000006664

1. Чертеж градостроительного плана земельного участка

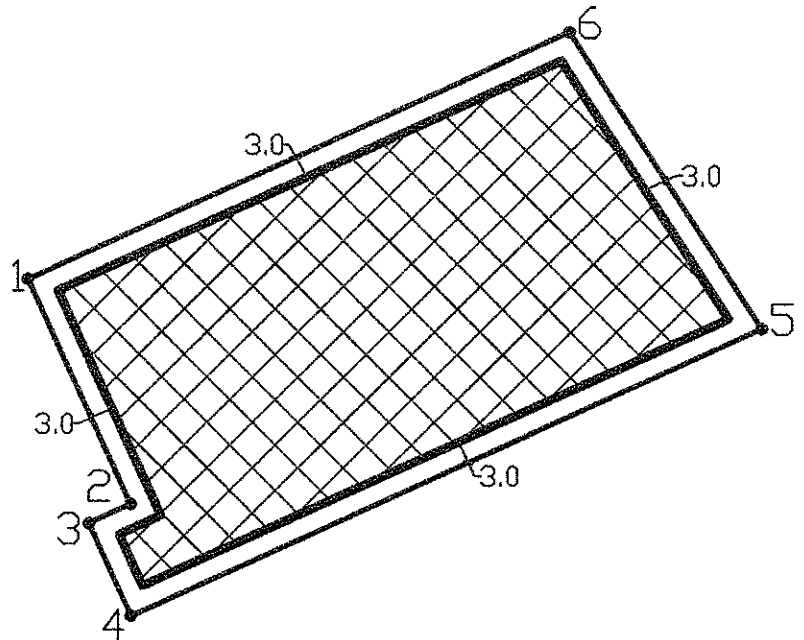
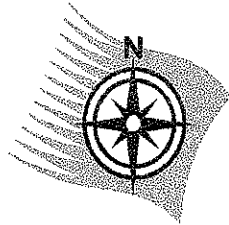

Каталог координат участка

| №№<br>п/п | Номера<br>точек<br>контура | Координаты, м |            |
|-----------|----------------------------|---------------|------------|
|           |                            | X             | Y          |
|           | 3                          | 4             |            |
| 1         | 1                          | 388669.87     | 1416803.64 |
| 2         | 2                          | 388640.13     | 1416817.30 |
| 3         | 3                          | 388637.61     | 1416811.77 |
| 4         | 4                          | 388625.36     | 1416817.40 |
| 5         | 5                          | 388663.49     | 1416900.76 |
| 6         | 6                          | 388702.73     | 1416875.15 |
| 7         | 1                          | 388669.87     | 1416803.64 |



































Условные обозначения

|  |   |
|--|---|
|  | граница земельного участка                                |
|  | места допустимого размещения зданий, строений, сооружений |











Площадь участка 3883 кв.м.

|                |                  |      |        |       |  |  |      |        |
|----------------|------------------|------|--------|-------|--|--|------|--------|
|                |                  |      |        |       | Земельный участок, местоположение которого установлено по адресу: Приморский край, г. Артем, в районе ул. Портовая, 15 |  |      |        |
| Изм.           | Код уч.          | Лист | № док. | Подп. | Дата   |  |      |        |
|                |                  |      |        |       |  | Стадия   | Лист | Листов |
| Зам. директора | Хорошун А. О.    |      |        |       |  |  | 2    | 2      |
| Исполнил       | Белоногова А. О. |      |        |       |  | Муниципальное бюджетное учреждение<br>"Архитектура и градостроительство<br>Артемовского городского округа" |      |        |
|                |                  |      |        |       |  | М 1:1000   |      |        |

**ТЕРРИТОРИАЛЬНЫЕ ЗОНЫ**

|   |       |   |
|---|-------|---|
|    | Ж 1   | Зона застройки индивидуальными жилыми домами  |
|    | Ж 2   | Зона застройки малоэтажными жилыми домами (до 4 этажей, включая мансарды)   |
|    | Ж 3   | Зона застройки среднетяжелыми жилыми домами (от 5 до 8 этажей, включая мансарды)  |
|    | Ж 4   | Зона застройки многоквартирными жилыми домами (9 этажей и более)  |
|    | Ж 5   | Зона застройки индивидуальными жилыми домами сельских населенных пунктов  |
|    | Ж 6   | Смешанная общественно-деловая зона  |
|    | Б 1   | Зона делового, общественного и коммерческого назначения   |
|    | Б 2   | Зона объектов среднего профессионального и высшего профессионального образования  |
|    | О 1   | Зона объектов здравоохранения   |
|    | О 2   | Зона объектов социального назначения  |
|    | К 1   | Зона культурных зданий  |
|    | О 1/1 | Зона объектов жилищного, индустриального и среднего общего образования  |
|    | О 1/2 | Зона объектов жилищно-рекреационного кластера "Дружское малое"  |
|    | О 2/1 | История зона "Приморье"   |
|    | Ж 1/1 | Производственная зона   |
|    | Ж 2/1 | Коммунальная зона   |
|    | Ж 3/1 | Зона низкой скорости инфраструктуры   |
|    | Ж 4/1 | Зона объектов железнодорожного транспорта   |
|    | Ж 5/1 | Зона объектов воздушного транспорта   |
|    | Ж 6/1 | Зона объектов автомобильного транспорта   |
|    | Ж 7/1 | Зона улично-дорожной сети   |
|    | С 1   | Зона, предназначенная для ведения сельского хозяйства   |
|    | С 2   | Зона, занятая объектами сельскохозяйственного назначения  |
|    | С 3   | Зона, предназначенная для научно-исследовательских, учебных и иных, связанных с сельскохозяйственным производством, целей |
|    | С 4   | Зона, предназначенная для ведения огородничества и садоводства  |
|    | П 1   | Зона зеленых насаждений   |
|   | П 2   | Зона объектов физической культуры и массового спорта  |
|  | П 3   | Зона объектов отдыха и туризма  |
|  | Л 1   | Зона лесов  |
|  | С 1/1 | Зона клубов и крестовников  |
|  | С 1/3 | Зона объектов обработки, утилизации, обезвреживания, размещения твердых коммунальных отходов                              |
|  | С 1/4 | Зоны жилых территорий   |
|  | С 1/5 | Зона озеленения специального назначения   |
|  | С 1/6 | Иная зона специального назначения   |

**ЗОНЫ С ОСОБЫМИ УСЛОВИЯМИ ИСПОЛЬЗОВАНИЯ ТЕРРИТОРИЙ**

|  |   |
|--|---|
|  | Санитарно-защитная зона предприятий, сооружений и иных объектов   |
|  | Охранная зона объектов электросетевого хозяйства (линии электропередачи, вокруг подстанций)             |
|  | Охранная зона линий и сооружений связи  |
|  | Охранная зона тепловых сетей  |
|  | Охранная зона особо охраняемых природных территорий   |
|  | Охранная зона стационарных пунктов наблюдений за состоянием окружающей природной среды, ее загрязнением |
|  | Охранная зона обсерваторий и иных научных объектов  |
|  | Водоохранная зона   |
|  | Прибрежная защитная полоса  |
|  | Иная охраняемая зона  |

**ОСОБО ОХРАНЯЕМЫЕ ПРИРОДНЫЕ ТЕРРИТОРИИ**

**РЕГИОНАЛЬНОЕ ЗНАЧЕНИЕ**

существующий

Памятник природы

Памятник природы

**ОБЪЕКТЫ КУЛЬТУРНОГО НАСЛЕДИЯ, ГРАНИЦЫ ИХ ТЕРРИТОРИЙ**

**РЕГИОНАЛЬНОЕ ЗНАЧЕНИЕ**

существующий

Граница территории объекта культурного наследия

**БЕЗ КАТЕГОРИИ - ВЫЯВЛЕННЫЙ ОБЪЕКТ КУЛЬТУРНОГО НАСЛЕДИЯ**

существующий

Граница территории объекта культурного наследия

**ТЕРРИТОРИИ, ПОДВЕРЖЕННЫЕ РИСКУ ВОЗНИКНОВЕНИЯ ЧРЕЗВЫЧАЙНЫХ СИТУАЦИЙ ПРИРОДНОГО И ТЕХНОГЕНЕТИЧЕСКОГО ХАРАКТЕРА**

Территории, подверженные риску возникновения чрезвычайных ситуаций природного характера (природные пожары)

Территории, подверженные риску возникновения чрезвычайных ситуаций природного характера (природные пожары)

Территории, подверженные рискам геологическим процессам (эрозия, оползень)

Территории, подверженные рискам гидрологических процессов (наводнение, подтопление, цунами)

Территории, подверженные риску возникновения чрезвычайных ситуаций техногенного характера

Территории, подверженные рискам возникновения чрезвычайных ситуаций техногенного характера

Зоны, подверженные риску химического заражения

2. Информация о градостроительном регламенте либо требованиях к назначению, параметрам и размещению объекта капитального строительства на земельном участке, на который действие градостроительного регламента не распространяется или для которого градостроительный регламент не устанавливается земельный участок расположен в зоне застройки малоэтажными жилыми домами (до 4 этажей, включая мансардный) (Ж 2).

2.1. Градостроительный регламент земельного участка установлен в составе внесенных изменений в правила землепользования и застройки Артемовского городского округа, утвержденных министерством строительства Приморского края от 20.07.2021 № 55-ра «О внесении изменений в распоряжение департамента градостроительства Приморского края от 25 сентября 2019 года № 110 «О внесении изменений в правила землепользования и застройки Артемовского городского округа Приморского края»».

(наименование представительного органа местного самоуправления, реквизиты акта об утверждении правил землепользования и застройки)

Информация обо всех предусмотренных градостроительным регламентом видах разрешенного использования земельного участка (за исключением случаев предоставления земельного участка для государственных или муниципальных нужд):

### **ЗОНА ЗАСТРОЙКИ МАЛОЭТАЖНЫМИ ЖИЛЫМИ ДОМАМИ (ДО 4 ЭТАЖЕЙ, ВКЛЮЧАЯ МАНСАРДНЫЙ) (Ж 2)**

#### **ОСНОВНЫЕ ВИДЫ И ПАРАМЕТРЫ РАЗРЕШЁННОГО ИСПОЛЬЗОВАНИЯ ЗЕМЕЛЬНЫХ УЧАСТКОВ И ОБЪЕКТОВ КАПИТАЛЬНОГО СТРОИТЕЛЬСТВА**

Малоэтажная многоквартирная жилая застройка

Блокированная жилая застройка

Дошкольное, начальное и среднее общее образование

Предоставление коммунальных услуг

Административные здания организаций, обеспечивающих предоставление коммунальных услуг

Связь

Оказание услуг связи

Площадки для занятий спортом

Амбулаторно-поликлиническое обслуживание

Улично-дорожная сеть

Благоустройство территории

#### **УСЛОВНО РАЗРЕШЁННЫЕ ВИДЫ И ПАРАМЕТРЫ ИСПОЛЬЗОВАНИЯ ЗЕМЕЛЬНЫХ УЧАСТКОВ И ОБЪЕКТОВ КАПИТАЛЬНОГО СТРОИТЕЛЬСТВА**

Среднеэтажная жилая застройка

Деловое управление

Государственное управление

Банковская и страховая деятельность

Бытовое обслуживание

Культурное развитие

Гостиничное обслуживание

Магазины

Общественное питание

Амбулаторное ветеринарное обслуживание

Хранение автотранспорта

Обеспечение занятий спортом в помещениях

Общежития

#### **ВСПОМОГАТЕЛЬНЫЕ ВИДЫ И ПАРАМЕТРЫ РАЗРЕШЁННОГО ИСПОЛЬЗОВАНИЯ ЗЕМЕЛЬНЫХ УЧАСТКОВ И ОБЪЕКТОВ КАПИТАЛЬНОГО СТРОИТЕЛЬСТВА**

Предоставление коммунальных услуг

Улично-дорожная сеть

Благоустройство территории

2.3. Предельные (минимальные и (или) максимальные) размеры земельного участка и предельные параметры разрешенного строительства, реконструкции объекта капитального строительства, установленные градостроительным регламентом для территориальной зоны, в которой расположен земельный участок:

| Предельные (минимальные и (или) максимальные) размеры земельных участков, в том числе их площадь |           | Минимальные отступы от границ земельного участка в целях определения мест допустимого размещения зданий, строений, сооружений, за пределами которых запрещено строительство зданий, строений, сооружений | Предельное количество этажей и (или) предельная высота зданий, строений, сооружений  | Максимальный процент застройки в границах земельного участка, определяемый как отношение суммарной площади земельного участка, которая может быть застроена, ко всей площади земельного участка | Требования к архитектурным решениям объектов капитального строительства, расположенным в границах территории исторического поселения федерального или регионального значения                            | Иные показатели |  |
|--|-----------|--|--|---|---|-----------------|--|
| 1  | 2         |  |  |   |   |                 | 3  |
| Длина, м   | Ширина, м | Площадь, м <sup>2</sup> или га   |  |   |   |                 |  |
| Малозэтажная многоквартирная жилая застройка   |           |  |  |   |   |                 |  |
| -  | -         | Не менее 1400 кв. м.   | 3 м;<br>0 м в случае размещения на смежном участке пристроенного здания.<br>Вспомогательные здания и хозяйственные строения, за исключением гаражей, размещать со стороны улиц не допускается. | 4 надземных этажа   | Максимальный процент застройки в границах земельного участка, включая здания, строения, сооружения, в том числе обеспечивающие функционирование объекта – 80%.<br>Минимальный процент озеленения – 15%. | ---             | Максимальный коэффициент плотности застройки жилыми домами – 1,7.<br>Коэффициент плотности застройки жилыми домами – отношение общей площади всех жилых помещений здания к площади земельного участка.<br>Общая площадь жилых помещений определяется в соответствии с Жилищным кодексом Российской Федерации.<br>Минимальное количество мест для хранения автомобилей – 1 машино-место на 100 кв. м жилой площади, но не менее 1 машино-место на 1 квартиру. |







5. Информация об ограничениях использования земельного участка, в том числе если земельный участок полностью или частично расположен в границах зон с особыми условиями использования территорий

Земельный участок полностью расположен в границах зоны с особыми условиями использования территории - месторождения угля и горючих сланцев; приаэродромная территория (третья, четвертая, пятая, шестая подзоны); территории, подверженные риску возникновения чрезвычайных ситуаций техногенного характера (территории, угрожаемые по образованию провалов), необходимо получить горно-геологическое заключение на застройку земельного участка.

6. Информация о границах зон с особыми условиями использования территорий, если земельный участок полностью или частично расположен в границах таких зон:

| Наименование зоны с особыми условиями использования территории с указанием объекта, в отношении которого установлена такая зона | Перечень координат характерных точек в системе координат, используемой для ведения Единого государственного реестра недвижимости |   |   |
|---|--|---|---|
|   | Обозначение (номер) характерной точки  | X | Y |
| 1   | 2  | 3 | 4 |
| -   | -  | - | - |

7. Информация о границах зон действия публичных сервитутов информация отсутствует

| Обозначение (номер) характерной точки | Перечень координат характерных точек в системе координат, используемой для ведения Единого государственного реестра недвижимости |   |
|---------------------------------------|--|---|
|                                       | X  | Y |
| -                                     | -  | - |

8. Номер и (или) наименование элемента планировочной структуры, в границах которого расположен земельный участок -

9. Информация о технических условиях подключения (технологического присоединения) объектов капитального строительства к сетям инженерно-технического обеспечения, определенных с учетом программ комплексного развития систем коммунальной инфраструктуры поселения, городского округа

10. Реквизиты нормативных правовых актов субъекта Российской Федерации, муниципальных правовых актов, устанавливающих требования к благоустройству территории: решение Думы Артемовского городского округа от 31.05.2018 №99 «О Правилах благоустройства Артемовского городского округа».

11. Информация о красных линиях: информация отсутствует

| Обозначение (номер) характерной точки | Перечень координат характерных точек в системе координат, используемой для ведения Единого государственного реестра недвижимости |   |
|---------------------------------------|--|---|
|                                       | X  | Y |
| -                                     | -  | - |

В данном документе прошито и пронумеровано \_\_\_\_\_

( \_\_\_\_\_ ) листа

